

1. Серьга СРС заводится в петлю поз. I до приварки, высота шва 5 мм
2. Для изготовления накладки ОГ52-М применять сталь в соответствии с табл. I технического описания ТО для расчётных температур ниже минус 40°С.

| Обозначение | Наименование   | Кол. | Примеч. |
|-------------|--|------|---------|
| 1           | Круг В16 ГОСТ 2590-88<br>ВСтЗпс5 ГОСТ 535-88<br>l=240    | 1    | 0,38кг  |
| 2           | Полоса Б8х80 ГОСТ 103-76<br>ВСтЗпс5 ГОСТ 535-88<br>l=150 | 1    | 0,76кг  |
| 3           | ТУ 34-13-10272-88<br>Серьга СРС-7-16                     | 1    | 0,34кг  |
|             | Сварные швы  |      | 0,04кг  |

Л56-97 04.04

Накладка ОГ52, ОГ52-М.

Стадия Масса Масштаб

I, 52

Лист | Листов

АО "РОСЭП"

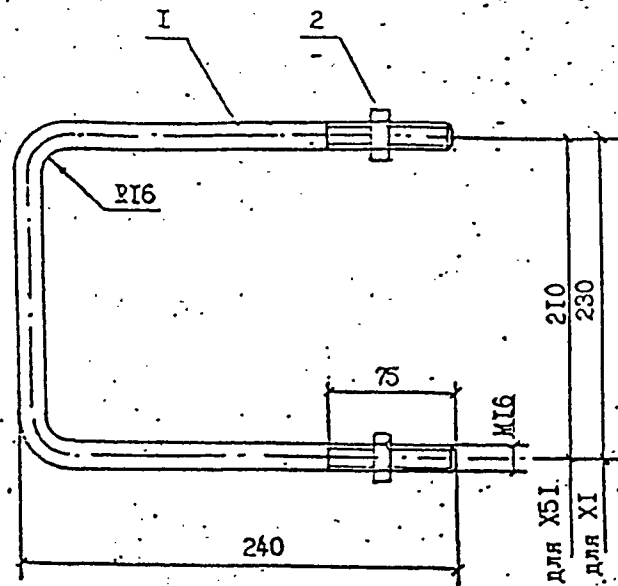

1. Для изготовления хомутов X51-М и XI-М применять сталь в соответствии с табл. I технического описания ТО для расчётных температур ниже минус 40°.
2. Защиту от коррозии выполнять в соответствии с техническим описанием ТО.

| формат | зона | поз. | Обозначение  | Наименование  | Кол. на |    | Примеч. |
|--------|------|------|--------------|---|---------|----|---------|
|        |      |      |              |   | X51     | XI |         |
|        |      | I    |              | Круг В16 ГОСТ 2590-88<br>ВСтЗпс5 ГОСТ 535-88<br>l=660 | 1       | -  | 1,04кг  |
|        |      | I    |              | Круг В16 ГОСТ 2590-88<br>ВСтЗпс5 ГОСТ 535-88<br>l=680 | -       | 1  | 1,11кг  |
|        |      | 2    | ГОСТ 5915-70 | Гайка 2М16,5  | 2       | 2  | 0,06кг  |

| Инв. № подл. |          | Подпись и дата Взам. инв. № |          | Л56-97                          |  |
|--------------|----------|-----------------------------|----------|---------------------------------|--|
| контр.       | Гоголев  | Н. контр.                   | Гоголев  | Л56-97 01.03                    |  |
| ГЛП          | Гоголев  | ГЛП                         | Гоголев  | Хомуты X51, X51-М,<br>XI, XI-М. |  |
| л. спец.     | Куликова | л. спец.                    | Куликова | Стадия Масса Масштаб            |  |
| инженер      | Федотова | инженер                     | Федотова | I, I, 2                         |  |
|              |          |                             |          | Лист   Листов                   |  |
|              |          |                             |          | АО "РОСЭП"                      |  |